

# 紧急救助



## 学习目标

- 1.掌握包扎伤口的方法;
- 2.掌握快速止血的方法;
- 3.掌握骨折的应对方法。



# 交流

你在体育课上遇到过图中的这些意外情况吗？  
当时是怎么处理的呢？



# 常见的紧急救助法：

止血

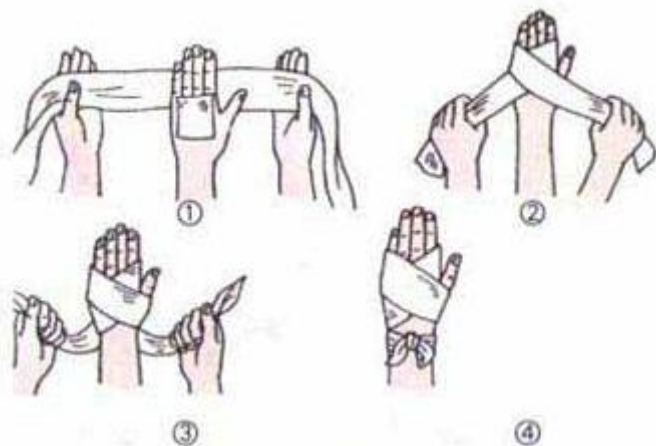

包扎

骨折固定



伤员搬运



# 一、快速止血方法



# 1.加压包扎止血法

用消毒纱布或干净的毛巾、布块折叠成比伤口稍大的垫盖住伤口，再用绷带或折成条状的布带或三角巾紧紧包扎，其松紧度以能达到止血目的为宜。



## 安全小广播

**此种止血方法多用于静脉出血和毛细血管出血。发生骨折或疑似骨折或关节脱位时，不宜使用此法。**



## 2.指压止血法

用手指压迫伤口近心端的动脉，阻断动脉血运，有效地达到快速止血的目的。指压止血法用于出血多的伤口。

操作要求：指压动脉压迫点准确；压迫力度适中，以伤口不出血为准；压迫10-15min；保持伤处肢体抬高。

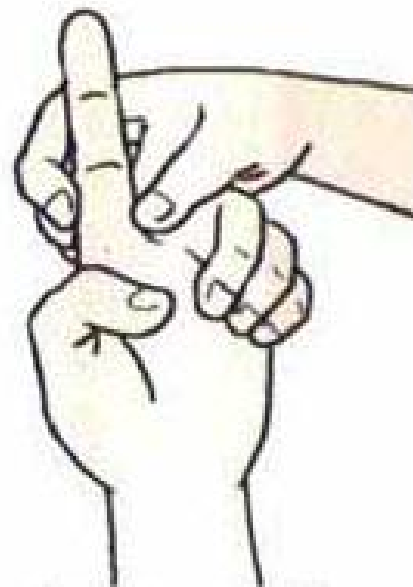

指压止血法





## 二、包扎的紧急救护



# 头部包扎法



将三角巾底边向外翻折两指宽，盖住头部，在眉上、耳上，把两底角和顶角在枕后交叉，在前额中央打结。



## 手部包扎法

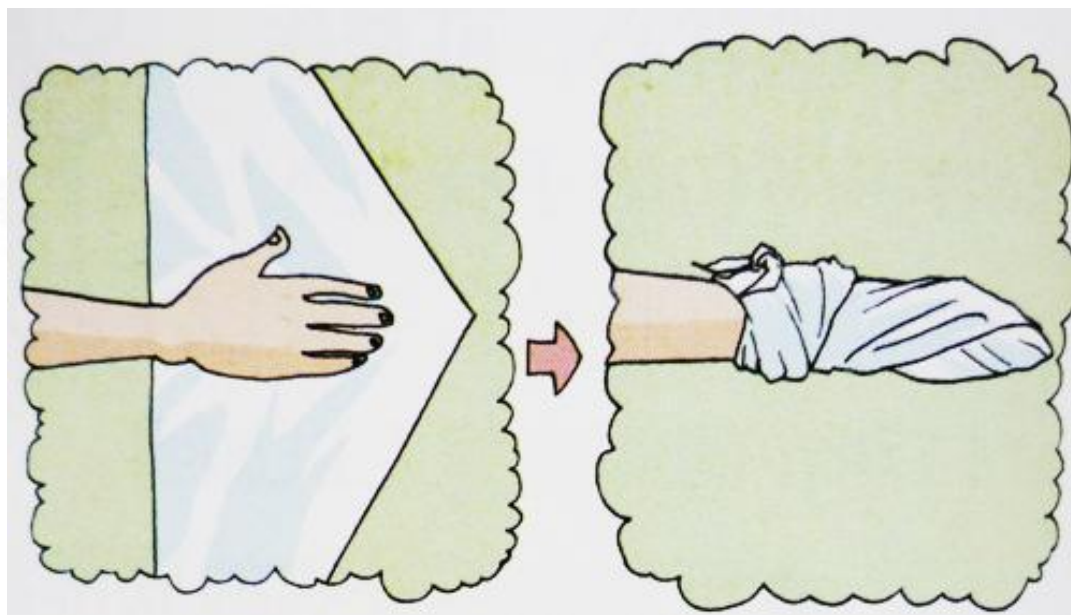

将三角巾一折二，手放在中间，中指对准顶角，把顶角上翻盖住手背，然后两角在手背交叉，围绕腕关节在手背上打结。



# 三、遭遇骨折我不慌





思考

**如果你在马路上、体育课上  
遇到同学骨折的情况，知道  
如何正确处理吗？**

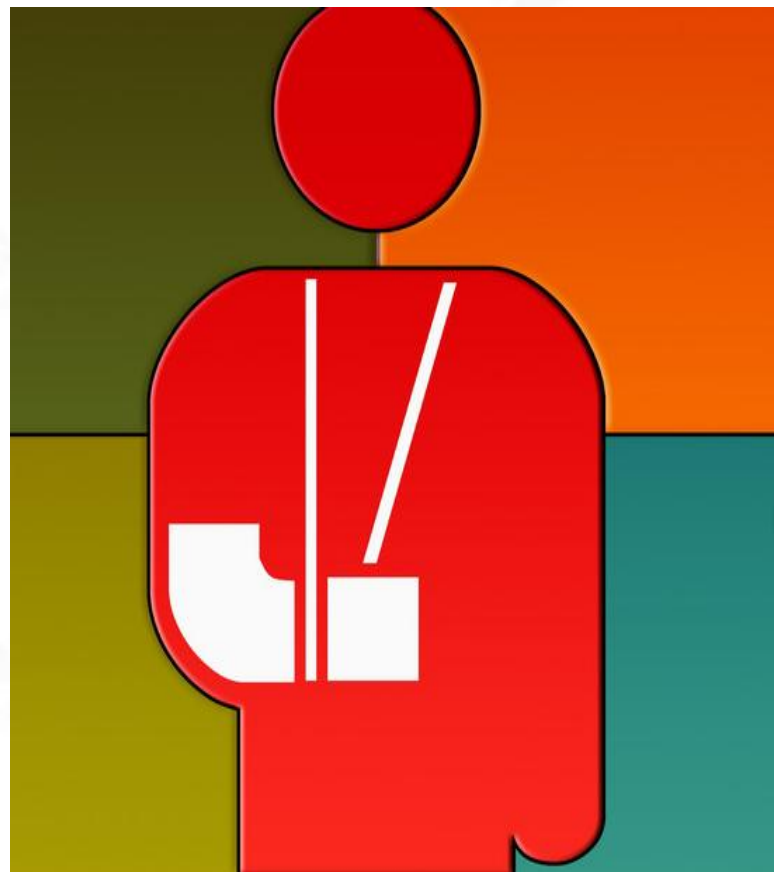

## 小知识

**有些骨折，折断的骨头会戳破皮肤，此时不应用手回纳；有些骨折，则是折断的部位发生错位，从外表上看不出来。**



## 辩一辩

### 是否骨折怎么判断？

是否听到骨头折断的声音？



触碰受伤部位是否很疼？

能否移动受伤部位？



## 技能站

**前臂骨折固定方法：**先用夹板将伤肢固定在胸前，后用三角巾将伤肢悬挂于胸前。





## 技能站

**大腿骨折固定方法：**将夹板放置在骨折大腿外侧，在骨折突出处加垫，然后固定伤口上下两端，固定踝、膝关节，前后固定腰、髌、腋部。

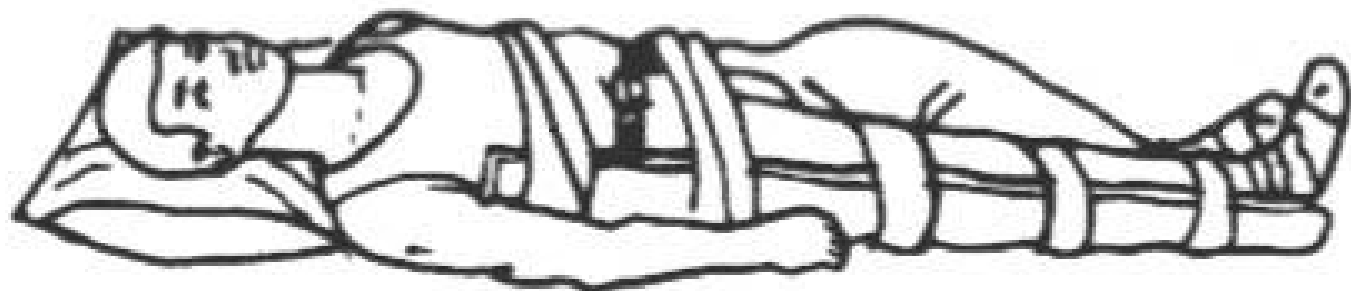

## 技能站

**小腿骨折固定方法：**将夹板放置在骨折小腿外侧，在骨折突出处加垫，然后固定伤口上下两端，固定踝、膝关节，最后再固定甲板顶端。

有固定材料的情况



无固定材料的情况



## 技能站

**手指骨折固定方法：**将小夹板、硬纸板或健康的手指与已骨折手指包扎固定。



你知道吗

**针对骨折病人，固定包扎很重要，  
正确搬运同样重要！**



## 单人搬运

扶持法、抱紧法、背负法，适用于伤情较轻的伤员。



## 双人搬运

椅托式、轿杠式、拉车式、椅式，适用于远距离传送轻度伤员。

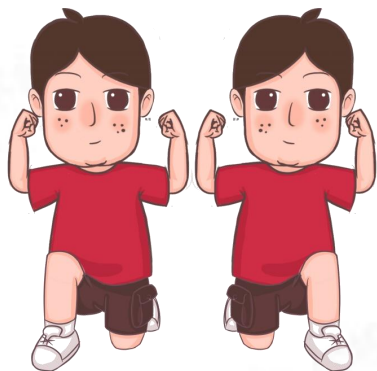

救护者A以右膝、B以左膝跪地。

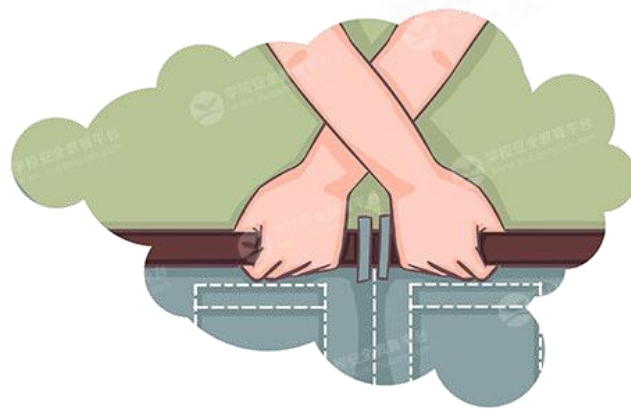

## 简易担架搬运、抬担架搬运

器械搬运法，适用于病情较重又不适于徒手搬运的病人。

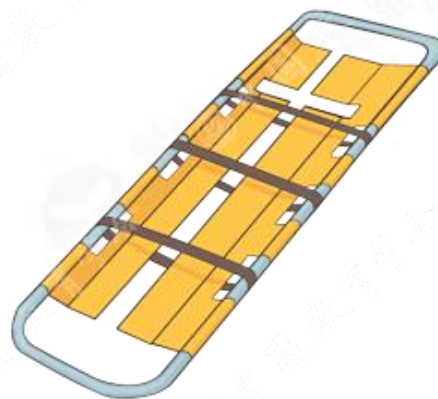
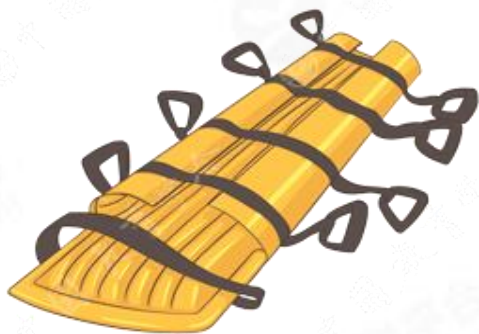
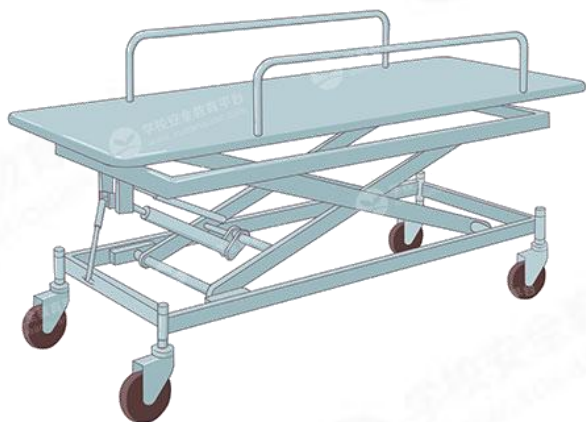

## 牢记：骨折固定原则！

### 先止血后包扎，再固定后搬运。

**慎动：**不要轻易搬动伤员，衣物不必脱去，以免引起再度伤害。对肿胀严重者可剪开衣物。

**止血：**若伤口出血，应将受伤部位抬高；若异物嵌入伤口，不要拔除，可在异物两旁加敷料，直接压迫止血。

**固定：**根据骨折情况，进行必要的包扎和固定。

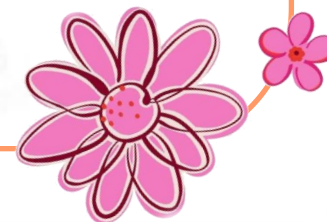



## 交流

常见的意外伤害有外伤（车祸、坠落、跌倒等造成的身体内、外部损伤）、烧烫伤、动物咬伤、溺水、中毒、气管异物等。不同的伤害有不同的紧急救助方法，你知道哪些呢？



## 议一议

**慧慧吃花生时，一不小心把花生呛到气管里了，憋得面色青紫，呼吸困难……这时应该如何处理呢？**



这是气管异物阻塞，可以一手握空心拳，拳眼置于腹脐上两横指处，另一手握住此拳，双手快速向内、向上冲击，每次动作要明显分开；或将上腹抵压在椅背、桌边和栏杆等坚硬处，连续弯腰挤压腹部。重复上述操作，直至异物被排出。



# 心肺复苏

心跳、呼吸骤停时，必须在4~6分钟内进行心肺复苏急救。

步骤一：胸外按压



步骤二：开放气道



步骤三：人工呼吸



## 安全小广播

### 当意外发生时，我们要：

- 及时求助，同时运用科学的方法进行紧急救助。
- 没有科学的方法，不要贸然行动。





情景模拟

## 如何救助刘辉



### 情景设置:

郊游时，刘辉从高高的石头上跌落下来……

### 模拟要求:

- 1.针对刘辉可能出现的状况，以小组合作的方式，学习、演练紧急救助的具体方法。
- 2.选取几组同桌上台展示，由教师和其他同学点评。



**这些紧急救护的技能，你都学会了吗？  
回家和家人一起练习一下吧！**





## 随堂测评

### 1.包扎伤口时，下列做法正确的是：

- A.应先用水清洗伤口
- B.不用手和脏物触摸伤口
- C.为了止血，包扎越紧越好

### 2.止血包扎过紧的话，可能造成：

- A.肢体缺血坏死
- B.止血效果不佳
- C.血管膨胀破裂，导致大出血

### 3.发生骨折时，下列做法正确的是：

- A.不要轻易搬动伤者
- B.立即将骨折处试行复位
- C.要马上背起伤员送往医院

参考答案：

1.B 2.A 3.A







## 随堂测评

### 4.针对骨折的紧急救护，说法正确的是：

- A.先固定再止血包扎
- B.先止血包扎再固定搬运
- C.有异物嵌入应立即取出

### 5.当意外发生时，我们要：(多选)

- A.及时求助
- B.运用科学的方法进行紧急救助
- C.没有科学的方法，不要贸然行动
- D.及时送医

参考答案：  
4.B 5.ABCD



谢谢观看

